

MARINE

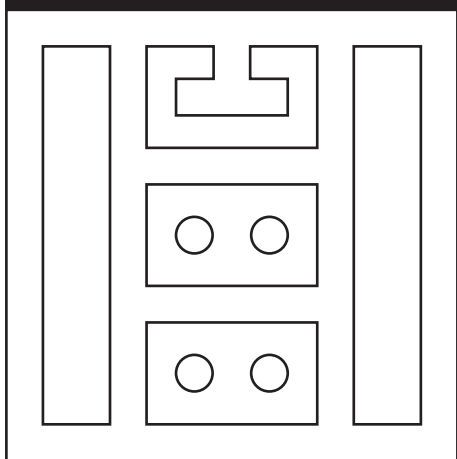

ES	MANUAL DE PRE-INSTALACIÓN E INSTALACIÓN
EN	PRE-INSTALLATION AND INSTALLATION MANUAL
FR	MANUEL DE PRÉ-INSTALLATION ET DE MONTAGE
IT	MANUALE DI PRE-INSTALLAZIONE E D'INSTALLAZIONE
PT	MANUAL DE PRÉ-INSTALAÇÃO E INSTALAÇÃO
DE	VORMONTAGE-INSTALLATION UND BENUTZER ANLEITUNG
NL	VOORINSTALLATIE HANDLEIDING, INSTALLATIEHANDLEIDING



ÍNDICE / INDEX / INDICE / INDICE / INDICE / INDEX / INDEX

CONSIDERACIONES PREVIAS PRELIMINARY CONSIDERATIONS CONSIDÉRATIONS PRÉALABLES CONSIDERAZIONI PRELIMINARI CONSIDERAÇÕES PRÉVIAS VORÜBERLEGUNGEN VOORAFGAANDE OPMERKINGEN	2
MARINE	3
PREDISPOSICIÓN AGUA FRÍA / CALIENTE HOT/COLD WATER CONNECTIONS PRÉ-DISPOSITION EAU FROIDE / CHAUDE PREDISPOSIZIONE ACQUA FREDDA / CALDA PREDISPOSIÇÃO ÁGUA FRIA / QUENTE VORGESEHEN FÜR KALT-UND WARMWASSER OPSTELLING V.D. WARM / KOUDWATERAANSLUITINGEN	4
PREINSTALACIÓN PARED WALL PRE-INSTALLATION PRE-INSTALLATION SUR LE MUR PREINSTALLAZIONE PARETE PRÉ-INSTALAÇÃO DA COLUNA VORBEREITUNG DER WAND MUR VOORBEREIDING	5
INSTALACIÓN GRIFERÍA TERMOSTÁTICA THERMOSTATIC TAPS INSTALLATION INSTALLATION ROBINETTERIE THERMOSTATIQUE INSTALLAZIONE RUBINETTERIA TERMOSTÁTICA INSTALAÇÃO TORNEIRAS TERMOSTÁTICAS INSTALLATION DER THERMOSTATHÄHNE PLAATSING VAN DE THERMOSTAATKRANEN THERMOSTAATKRANEN	6
INSTALACIÓN DE LA COLUMNA COLUMN INSTALLATION INSTALLATION DE LA COLONNE MONTAGGIO DELLA COLONNA INSTALAÇÃO DA COLUNA INSTALLATION DER SÄULE PLAATSING VAN DE ZUIL	8
GRIFERÍA TERMOSTÁTICA THERMOSTATIC TAPS AND FITTINGS ROBINETTERIE THERMOSTATIQUE RUBINETTERIATERMOSTATICA TORNEIRATERMOSTÁTICA THERMOSTATHÄHNE THERMOSTAATKRANEN	10
MANTENIMIENTO HABITUAL “LIMPIEZA DE LA COLUMNA” ROUTINE MAINTENANCE “CLEANING OF THE COLUMN” ENTRETEIN HABITUEL “NETTOYAGE DE LA COLONNE” MANUTENZIONE ABITUALE “PULIZIA DELLA COLONNA” MANUTENÇÃO HABITUAL “LIMPEZA DA COLUNA” WARTUNG UND PFLEGE “REINIGUNG DER ZUIL” ROUTINE ONDERHOUD “REINIGUNG VAN DE ZUIL”	11
CARACTERÍSTICAS TÉCNICAS SPECIFICATIONS CARACTÉRISTIQUES TECHNIQUES CARATTERISTICHE TECNICHE CARACTERÍSTICAS TÉCNICAS VERSANDDATEN GEGEVENS VAN DE ZENDING	12



CONSIDERACIONES PREVIAS

ES

Los productos SYSTEMPOOL han sido fabricados bajo los más estrictos parámetros de calidad establecidos en las líneas de producción SYSTEMPOOL, superando rigurosos controles técnicos.

La instalación de fontanería debe hacerse de acuerdo con la reglamentación vigente en cada país para instalaciones de fontanería de edificios. La instalación debe ser realizada exclusivamente por un instalador cualificado.

Asimismo, SYSTEMPOOL, S.A. declina toda responsabilidad en caso de una instalación incorrecta.

No instalar y/o utilizar el producto sin haber leído previamente el manual en su totalidad. Conserve este manual.

NOTA: Verificar, antes de realizar la instalación, el perfecto estado de las piezas. En caso contrario, reclamar al transportista.

CONSIDÉRATIONS PRÉALABLES

FR

Les produits SYSTEMPOOL sont fabriqués en appliquant les paramètres de qualité les plus stricts établis pour les gammes de produits de SYSTEMPOOL et sont soumises à des contrôles techniques.

L'installation de plomberie doit être réalisée conformément aux réglementations en vigueur dans le pays concerné en matière d'installations de plomberie pour les bâtiments. L'installation ne peut être réalisée que par un installateur qualifié. Par ailleurs, SYSTEMPOOL, S.A. décline toute responsabilité en cas d'installation incorrecte.

Ne pas installer ni utiliser sans avoir lu le manuel au préalable dans son intégralité. Conserver le manuel.

REMARQUE: S'assurer du parfait état des pièces avant de procéder à l'installation. Introduire une réclamation auprès du transporteur dans le cas contraire.

CONSIDERAÇÕES PRÉVIAS

PT

As produtos SYSTEMPOOL foram fabricadas sob os mais estritos parâmetros de qualidade estabelecidos nas linhas de produção SYSTEMPOOL, superando controles técnicos.

A instalação de canalização deve ser feita de acordo com a regulamentação vigente em cada país para instalações de canalização de edifícios. A instalação deve ser realizada exclusivamente por um instalador qualificado.

Igualmente, a SYSTEMPOOL, S.A. recusa qualquer responsabilidade no pressuposto de uma instalação incorrecta. Não instalar ou utilizar sem ter lido antes todo o manual. Guarde este manual.

NOTA: Verificar, antes de realizar a instalação, o perfeito estado das peças. Em caso contrário, reclamar ao transportador.

VOORAFGAANDE OPMERKINGEN

NL

De SYSTEMPOOL-producten zijn volgens de meest strikte kwaliteitsparameters die in de productielijnen van SYSTEMPOOL worden ontwikkeld vervaardigd en hebben technische controles doorstaan. De aansluiting van de waterleidingen dient in overeenstemming met de geldige regels van elk land inzake aansluitingen van waterleidingen in gebouwen te gebeuren.

De installatie mag alleen door een gekwalificeerd installateur worden uitgevoerd.

SYSTEMPOOL, S.A. wijst elke verantwoordelijkheid af in geval van een onjuiste installatie. Bewaar deze handleiding.

OPMERKING: Controleer alvorens met de installatie te beginnen of de onderdelen in perfecte staat verkeren. Is dit niet zo, dien dan een klacht in bij de transporteur.

PRELIMINARY CONSIDERATIONS

EN

SYSTEMPOOL's products have been manufactured under the strictest of quality controls on SYSTEMPOOL's production lines. They have passed exhaustive technical tests.

All plumbing installation work should be effected in compliance with national regulations concerning plumbing installations in buildings. The system must be installed by a qualified professional.

SYSTEMPOOL, S.A. declines all responsibility in the event of improper installation. Do not install and/or use without first reading all the instructions given in this manual carefully. Keep this manual in a safe place for future reference.

NB: Before proceeding with the installation, check that all the parts supplied are in perfect condition. Notify the carrier immediately if this is not the case.

CONSIDERAZIONI PRELIMINARI

IT

I prodotti SYSTEMPOOL sono fabbricati secondo i più esigenti parametri di qualità richiesti dalle linee di produzione della SYSTEMPOOL e sottoposti a minuziosi controlli tecnici. L'allacciamento idraulico deve essere eseguito in conformità con la normativa vigente in materia di impianti idraulici in immobili. L'installazione dovrà essere realizzata esclusivamente da un installatore qualificato. SYSTEMPOOL, S.A. declina ogni responsabilità derivante da errata installazione. Non installare e/o usare prima di leggere attentamente tutto il manuale che deve essere conservato per eventuali consultazioni.

NOTA: Prima di realizzare l'installazione, verificare il perfetto stato dei pezzi. In caso contrario, presentare un reclamo presso il trasportatore.

VORÜBERLEGUNGEN

DE

Die SYSTEMPOOL produkte wurden auf den Produktionslinien von SYSTEMPOOL nach strengsten Qualitätsparametern hergestellt und bestanden dabei technische Kontrollen.

Die Rohrinstallation ist im Einklang mit der in jedem Land für Rohrinstallationen in Gebäuden geltenden gesetzlichen Vorschriften und Richtlinien durchzuführen. Die Installation darf nur von einem Fachinstallateur vorgenommen werden.

SYSTEMPOOL, S.A. übernimmt keinerlei Haftung bei falscher Montage/Installation. Heben Sie dieses Handbuch gut auf.

ANMERKUNG: Vor der eigentlichen Montage/Installation den einwandfreien Zustand der Teile überprüfen. Andernfalls beim Spediteur reklamieren.



ES

PREDISPOSICIÓN AGUA FRÍA / CALIENTE

SYSTEM-POOL aconseja predisponer las salidas de agua fría (B) y caliente (A) en una de las posiciones indicadas con el símbolo (Ø Ø), siendo los tubos de salida de 14 mm (9/16”).

La presión mínima en la red hidráulica de circulación debe ser de 3 bares / 300 kPa.
La presión máxima en la red hidráulica de circulación debe ser de 5 bares / 500 kPa.

EN

HOT / COLD WATER CONNECTIONS

SYSTEM -POOL recommends providing the cold (B) and hot (A) water outlets in one of the positions indicated with the symbol (Ø Ø), with outlet pipes of 14 mm (9/16”).

The minimum pressure in the water circuit of the flow enclosure must be 3 bars / 300 kPa.
The maximum pressure in the water circuit of the flow must be 5 bars / 500 kPa.

FR

PRÉ-DISPOSITION EAU FROIDE / CHAUDE

SYSTEM-POOL conseille de disposer au préalable les sorties d'eau froide (B) et d'eau chaude (A) sur l'une des positions indiquées par le symbole (Ø Ø), les tubes de sortie étant de 14 mm (9/16”).

La pression minimale du système hydraulique de circulation doit être de 3 bar / 300 kPa.
La pression maximale du système hydraulique de circulation doit être de 5 bar / 500 kPa.

IT

PREDISPOSIZIONE ACQUA FREDDA / CALDA

SYSTEM-POOL consiglia di predisporre le uscite dell'acqua fredda (B) e calda (A) in una delle posizioni (FIG.1) indicate con il simbolo (Ø Ø), essendo i tubi di uscita di 14 mm (9/16”).

La pressione minima nella rete idraulica di circolazione deve essere di 3 bar / 300 kPa.
La pressione massima nella rete idraulica di circolazione deve essere di 5 bar / 500 kPa.

PT

PREDISPOSIÇÃO ÁGUA FRIA / QUENTE

SYSTEM-POOL aconselha colocar as saídas de água fria (B) e quente (A) numa das posições indicadas com o símbolo (Ø Ø), sendo os tubos de saída de 14 mm (9/16”).

A pressão mínima da rede hidráulica de circulação deve ser de 3 bar / 300 kPa.
A pressão máxima da rede hidráulica de circulação deve ser de 5 bar / 500 kPa.

DE

VORGESEHEN FÜR KALT-UND WARMWASSER

SYSTEM-POOL empfiehlt, die Warm- und Kaltwasserausläufe (A bzw. B) an einer der mit den Symbolen (Ø Ø) gekennzeichneten Stellen (Abb. 1) vorzubereiten. Die Auslaufrohre sind 14 mm (9/16”) groß.

Der Mindestdruck des Wassernetzes muss 3 bar / 300 kPa betragen.
Der Höchstdruck des Wassernetzes muss 5 bar / 500 kPa betragen.

NL

OPSTELLING V.D. WARM / KOUDWATERAANSLUITINGEN

SYSTEM-POOL raadt het aan om de warm (A) - en koudwaterafvoeren (B) op een van de met hert sybool (Ø Ø) aangegeven positie geschikt te maken, waarbij de afvoerbuizen 14 mm (9/16”).

De minimale druk van het hydraulische circuit client 3 bar / 300 kPa te bedragen.
De maximale druk van het hydraulische circuit mag niet hoger zijn 5 bar / 500 kPa.



PREINSTALACIÓN PARED / WALL PRE-INSTALLATION / PRE-INSTALLATION SUR LE MUR /
PREINSTALLAZIONE PARETE / PRÉ-INSTALAÇÃO DA COLUNA /
VORBEREITUNG DER WAND / MUUR VOORBEREIDING

Medidas en mm y pulgadas / Measure in mm and inches / Mesure en mm et pouces /
Misure in mm e pollici / Medidas em mm e polegadas / Maße in mm und Zoll / Afmetingen in mm en duim

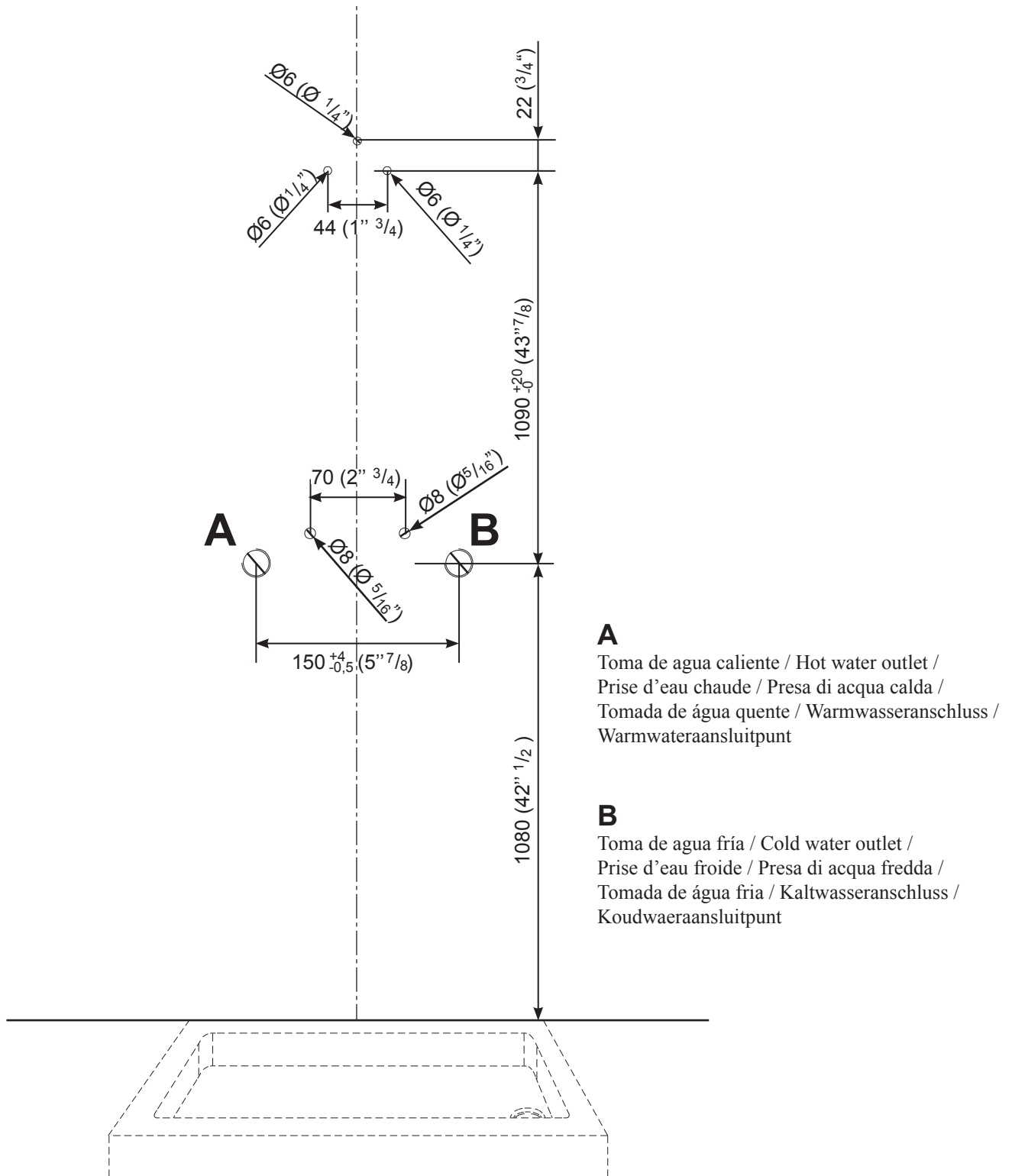

Cotas de preinstalación recomendadas, en caso de variar alguna de ellas, el resto también tienen que ser modificadas.

Recommended pre-installation dimensions. Should any have to be altered, the rest must also be modified.

Cotes de pré-installation recommandées, dans le cas où l'on varierait cette hauteur, le reste des cotes doit également être modifié.

Misure di preinstallazione consigliate, nel caso in cui si variasse qualcuna di esse, anche il resto deve essere modificato.

Cotas de pré-instalação recomendadas, se quer alterar alguma delas, também terá que modificar o resto.

Empfohlene Abmessungen für die Montagevorbereitung. Falls eine dieser Abmessungen anders ist, müssen die anderen ebenfalls geändert werden.

Indien men van een van de aanbevolen voorinstallatiematen afwijkt, moet de rest ook gewijzigd worden.



INSTALACIÓN GRIFERÍA TERMOSTÁTICA

ES

Todas las griferías termostáticas se ajustan de fábrica a 38°C/100°F. Si debido a las particulares condiciones de las instalaciones, se observasen cambios de la temperatura, la grifería termostática deberá ajustarse a las condiciones particulares de la instalación, siguiendo los pasos que a continuación se detallan:

- 1.- Abra la llave de paso y mida con un termómetro la temperatura del agua que sale.
- 2.- Gire la tuerca reguladora (R) a la derecha o bien a la izquierda, hasta que el agua que sale tenga una temperatura de 38°C/100°F.
- 3.- Introduzca el mando del termostato (M) de tal modo que la marcación de 38°C/100°F se vea en la posición vertical hacia arriba, coincidiendo con el tope.

* El radio de giro del mando está bloqueado a 38°C/100°F como seguridad. Para sobrepasar esta temperatura basta con oprimir el botón de seguridad y girar el mando.

THERMOSTATIC TAPS AND FITTINGS INSTALLATION

EN

All the thermostatic taps and fittings are factory-set at 38°C/100°F. If, due to special system conditions, temperature changes are detected, the thermostatic taps and fittings shall be adapted to the system peculiar conditions, according to the points described in details here below:

- 1.- Open the tap and measure the temperature of the exiting water by a thermometer.
- 2.- Rotate the control (R) rightwards or leftwards, until the exiting water reaches a temperature of 38°C/100°F.
- 3.- Position the thermostat control (M) so that the symbol of 38°C/100°F comes to vertical line in the upper part, coinciding with the top. Turn the screw.

* The control rotating radius is locked on 38°C/100°F due to safety reasons. For getting a higher temperature, just press the red push button.

INSTALLATION ROBINETTERIE THERMOSTATIQUE

FR

Toute la robinetterie thermostatique est réglée en usine à 38°C/100°F. Au cas où, à cause d conditions particulières des installations, des variations de température seraient relevées, la robinetterie thermostatique devra être adaptée aux conditions spécifiques de l'installation en suivant les instructions reportées en détail cidessous:

- 1.- Ouvrir le robinet et mesurer, par un thermomètre, la température de l'eau en sortie.
- 2.- Tourner le robinet de réglage (R) à droite ou à gauche jusqu'à ce que l'eau en sortie atteint la température de 38°C/100°F.
- 3.- Régler la commande du thermostat (M) de façon que le cran des 38°C/100°F coïncide avec la ligne blanche du dispositif de limitation de la température. Ensuite, visser la vis (T).

* Le rayon de rotation de la commande est bloqué à 38°C/100°F pour des raisons de sécurité. Pour augmenter la température, il suffit d'appuyer sur le bouton rouge.

INSTALLAZIONE RUBINETTERIA TERMOSTATICA

IT

Tutta la rubinetteria termostatica è impostata di fabbrica a 38°C/100°F. Se, a causa di particolari condizioni degli impianti, si dovessero rilevare cambiamenti di temperatura, la rubinetteria termostatica dovrà essere adattata alle condizioni particolari dell'impianto, secondo i punti descritti in dettaglio qui di seguito:

- 1.- Aprire il rubinetto e misurare, tramite un termometro, la temperatura dell'acqua che esce.
- 2.- Ruotare il rubinetto di regolazione (R) verso destra o verso sinistra, fino a quando l'acqua in uscita non raggiunge la temperatura di 38°C/100°F.
- 3.- Posizionare il comando termostatico (M) in modo che il segno di 38°C/100°F sia nella posizione in modo verticale in su, deve coincidere con el fermo. Avvitare la vite.

* Il raggio di rotazione del comando è bloccato a 38°C/100°F per sicurezza. Per ottenere una temperatura superiore, è sufficiente premere il pulsante rosso.

INSTALAÇÃO TORNEIRAS TERMOSTÁTICAS

PT

Todas as torneiras termostáticas são reguladas na fábrica para 38°C/100°F. Se, devido às condições particulares das instalações, se observassem mudanças da temperatura, as torneiras termostáticas deverão ser reguladas para as condições específicas da instalação, seguindo os passos que, a seguir, se indicam:

- 1.- Abra a torneira de passagem e, com a ajuda de um termómetro, faça a medição da temperatura da água que sai.
- 2.- Gire a porca reguladora (R) para a direita ou então para a esquerda, até que a água que sai tenha uma temperatura de 38°C/100°F.
- 3.- Coloque o comando do termostato (M) de modo que a marcação de 38°C/100°F fique na posição vertical na parede de cima do embelezador facendolo coincidir con el topo.

* Como medida de segurança, o raio de rotação do comando encontrase bloqueado em 38°C/100°F. A fim de poder ultrapassar esta temperatura, basta premir o botão vermelho.



INSTALLATION DER
THERMOSTATHÄHNE

DE

PLAATSING VAN DE
THERMOSTAATKRANEN

NL

Alle Thermostatischen Hähne werden werkseitig auf 38°C/100°F. Sollten aufgrund von Sonderbedingungen der Anlagen Temperaturveränderungen wahrgenommen werden, so müssen die Hähne wie im Folgenden beschrieben eingestellt werden:

- 1.- Man öffne den Hahn und messe mit einem Thermometer die Temperatur des austretenden Wassers.
- 2.- Man drehe den Regelhahn (R) nach rechts oder links, bis das austretende Wasser eine Temperatur von 38°C/100°F erreicht.
- 3.- Man stelle den Schalter des Thermostates (M) so ein, daß die 38°C/100°F- des Temperaturbegrenzers übereinstimmt; danach die schraube anziehen.







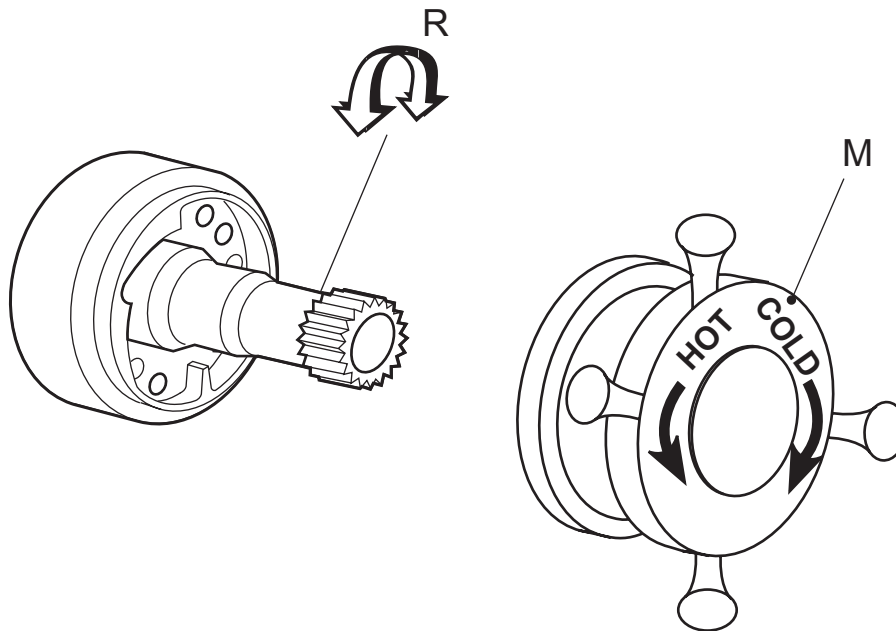

* Der Drehradius der Schaltung ist aus Sicherheitsgründen auf 38°C/100°F eingestellt. Für eine höhere Temperatur reicht es aus, wenn man den roten Schalter betätigt.

Alle thermostaatkranen zijn in de fabriek op 38°C/100°F. Indien er zich, ten gevolge van bijzondere kenmerken van de installatie, veranderingen in temperatuur voordoen, dienen de thermostaatkranen aan de bijzondere kenmerken van de installatie aangepast te worden, waarbij de hierna nader aangegeven stappen gevraagd dienen te worden:

- 1.- De draan openen en met een thermometer de temperatuur van het water dat uit de kraan stroomt meten
- 2.- De regelmoer (R) naar rechts of naar links draaien totdat het water een temperatuur van 38°C/100°F heeft.
- 3.- De thermostaatknop (M) zo instellen dat de aanduiding van 38°C/100°F overeenkomt de verticale lijn van de temperatuurbegrenzer. Draai de schroef aan.

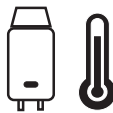
* Het draaibereik van de knop is ter beveiliging bij 38°C/100°F geblokkeerd. Voor het instellen van een hogere temperatuur hoeft men enkel de rode knop in te drukken.



 P	bar pas	 300 kPa 3 bar MIN.	 500 kPa 5 bar MAX.	 400 kPa 4 bar 
 T	°C °F	 60°C max. 140°F max. 18°C min. 65°F min.	 60°C 140°F	 55°C 130°F  HOT

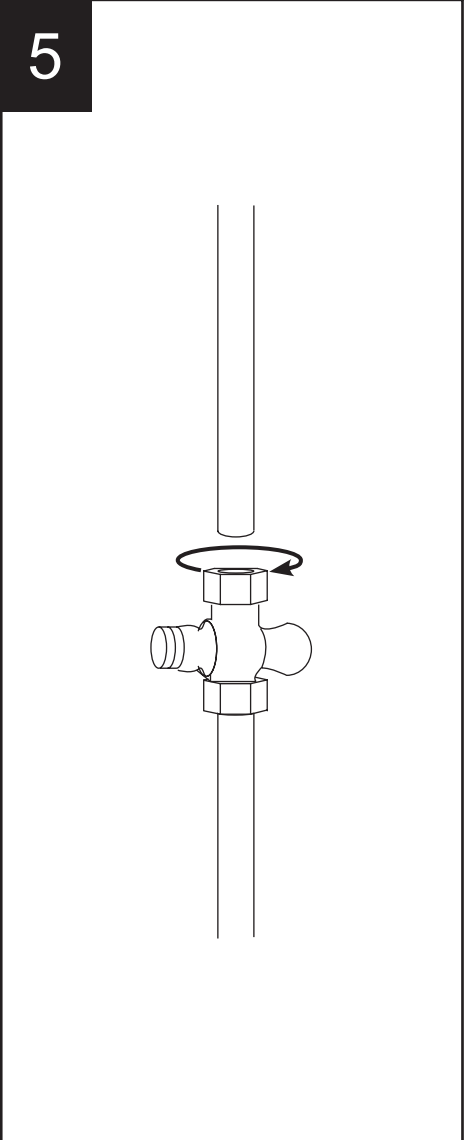
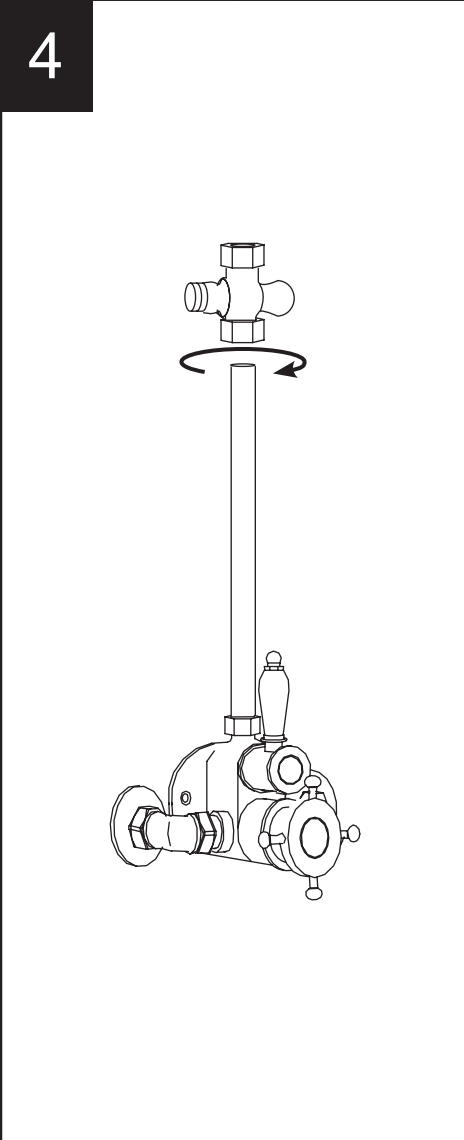
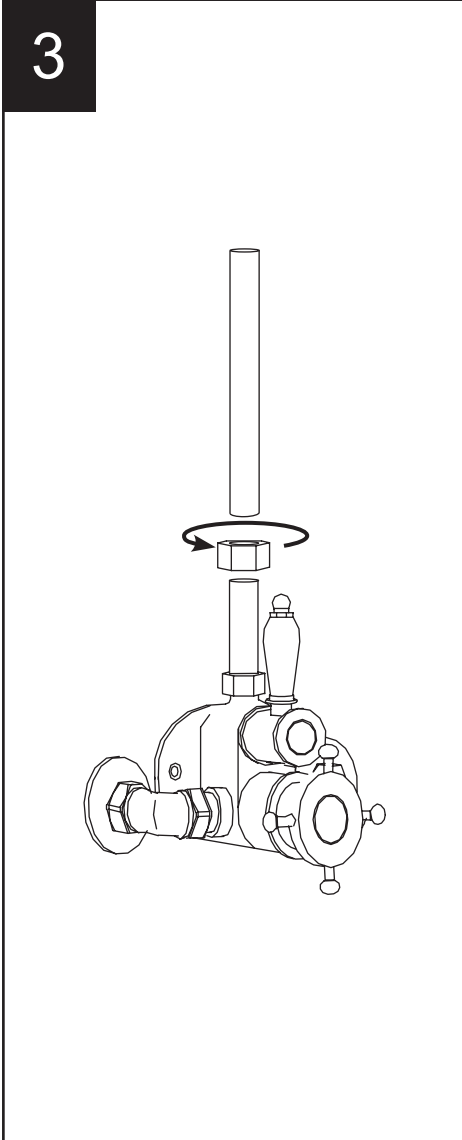
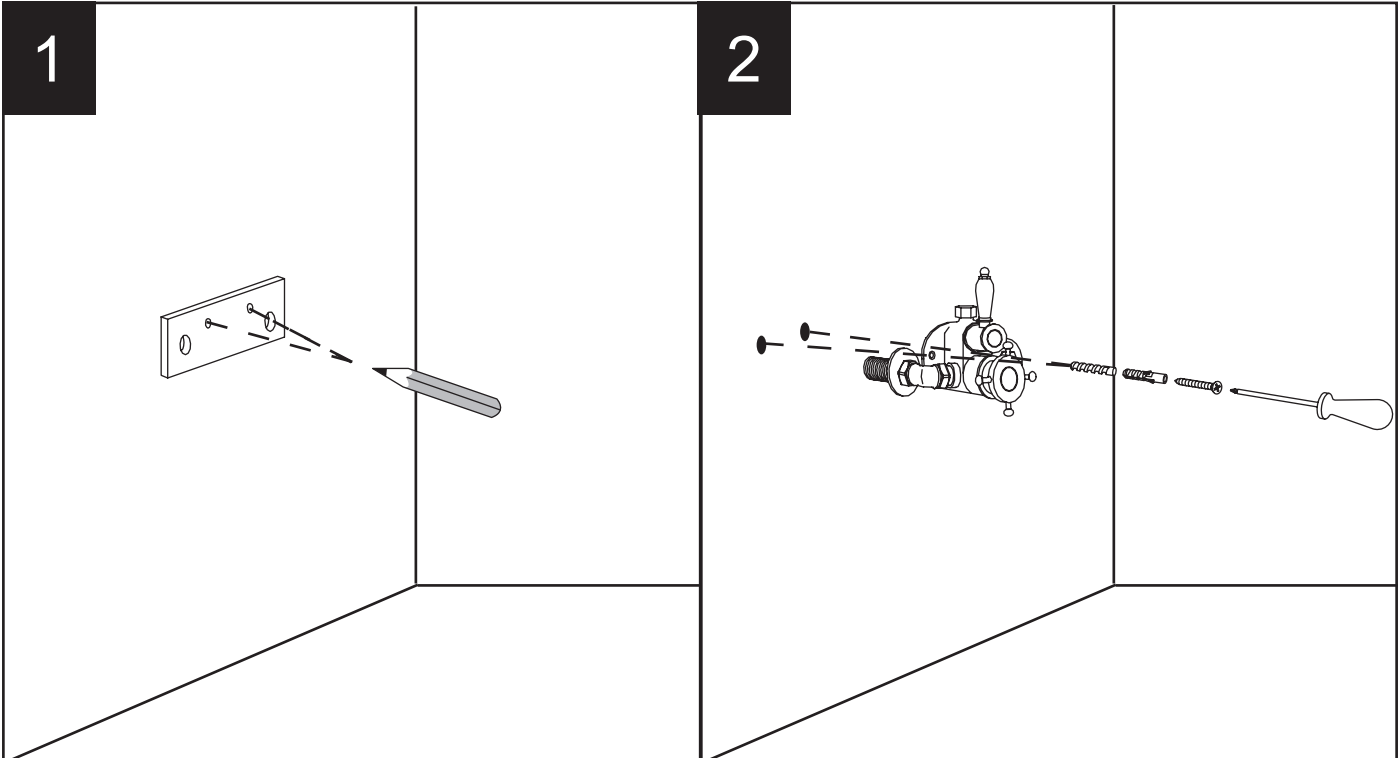

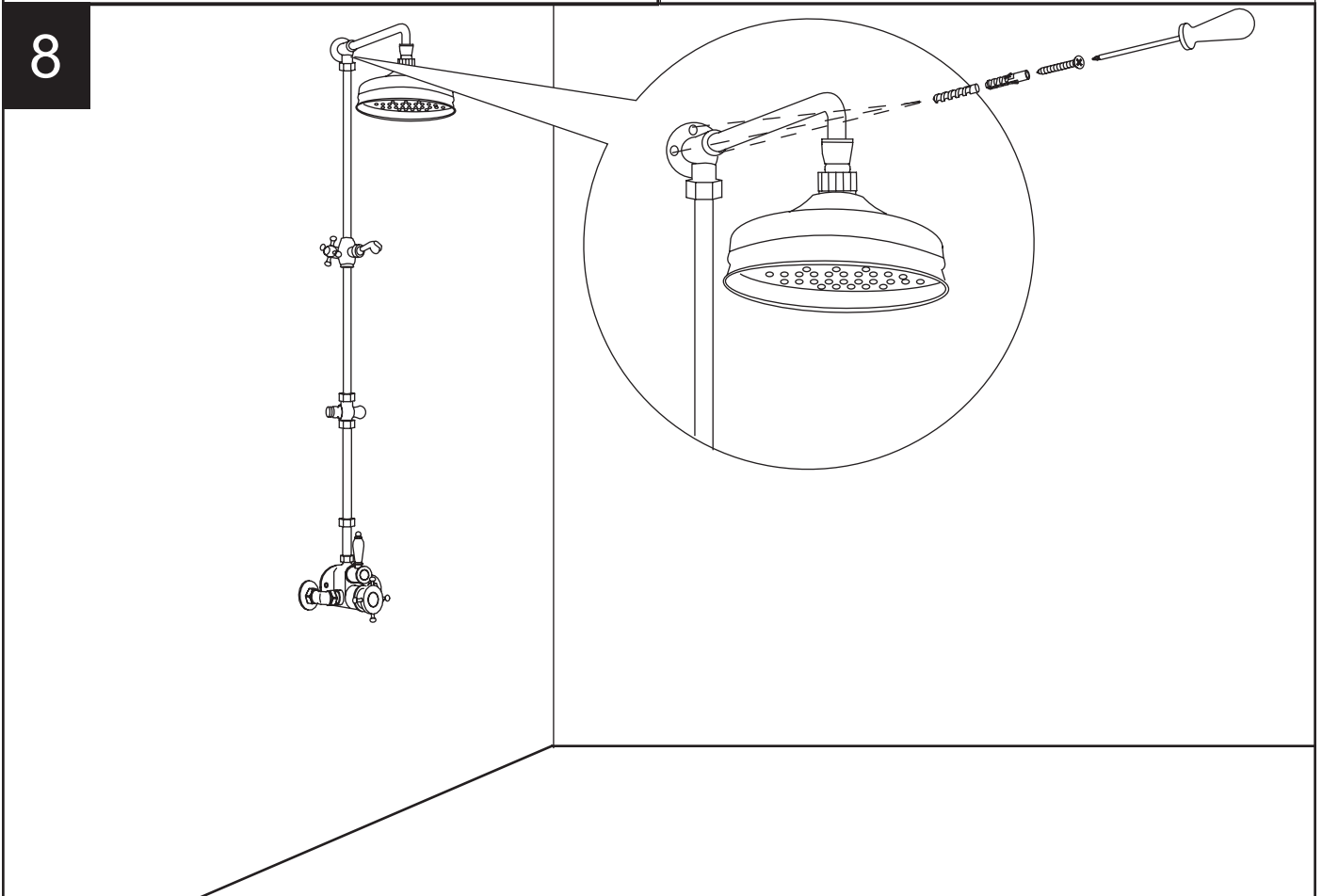
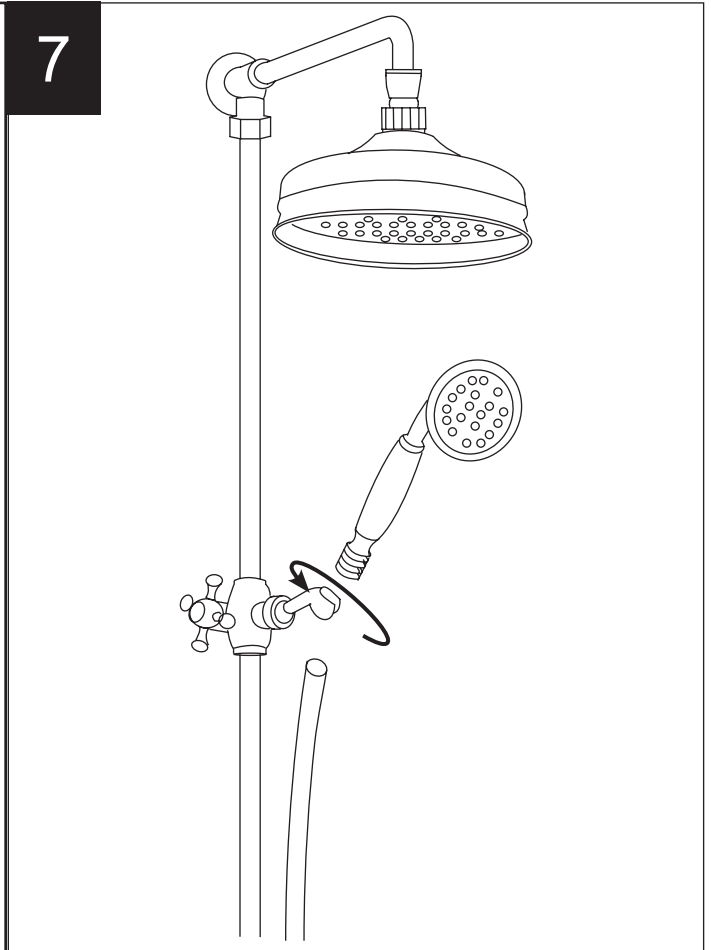
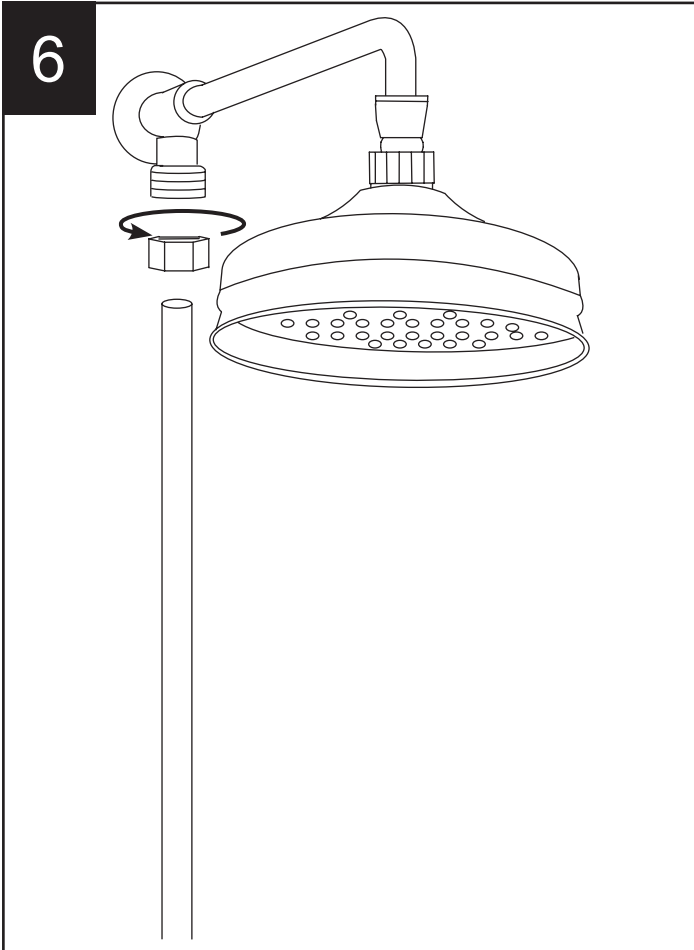



GRIFERÍA TERMOSTÁTICA / THERMOSTATIC TAPS AND FITTINGS
 ROBINETTERIE THERMOSTATIQUE / RUBINETTERIA TERMOSTATICA
 TORNEIRA TERMOSTÁTICA / THERMOSTATHÄHNE / THERMOSTAATKRANEN

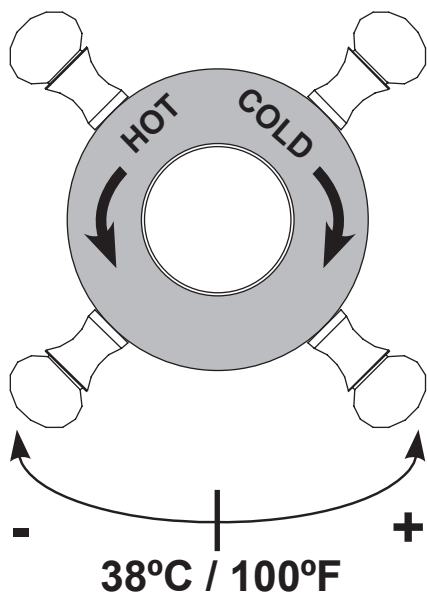

Selector de temperatura a 38 °C / 100°F.
 Temperature switch at 38°C / 100°F.
 Selecteur de temperature a 38°C / 100°F de securite.
 Selettore di temperatura a 38°C / 100°F.
 Selecção temperatura em 38°C / 100°F.
 Temperaturschalter auf 38°C / 100°F.
 Temperatuurschakelaar op 38°C / 100°F.

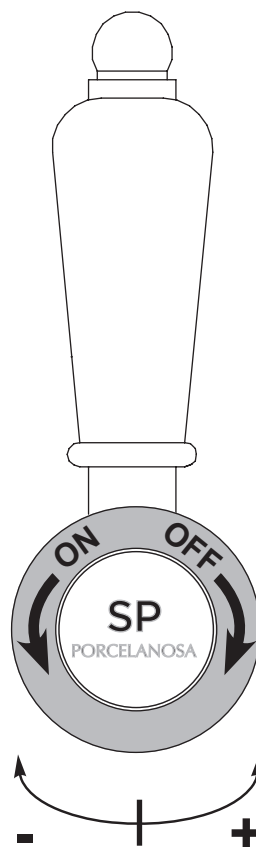

Llave de paso.
 Tap.
 Robinet.
 Rubinetto.
 Torneira de passagem.
 Hahn.
 Kraan.

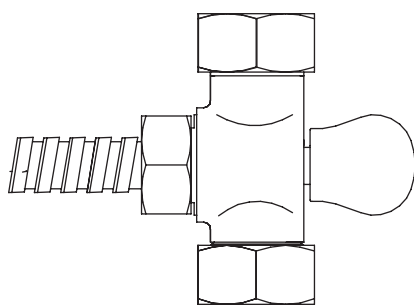

DUCHA-FIJA
 FIXER SHOWER
 DOUCHE-FIXE
 DOCCIA-FISSAO
 DOUCHA -FIJAOU
 WEIGE UMSTELLER
 VASTE DOUCHE

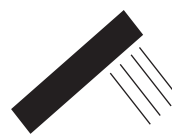
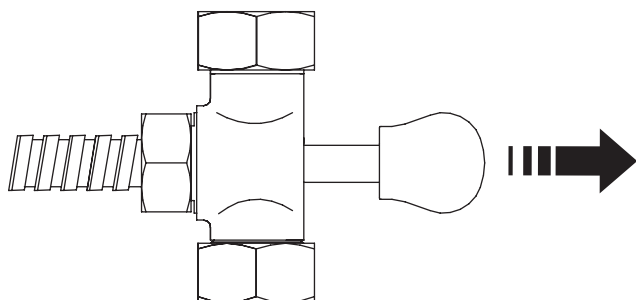

TELE-DUCHA
 HAND-SHOWER
 TÉLÉ-DOUCHE
 TELE-DOCCIA
 TELE-DUCHA
 HANDBRAUSE
 HANDDOUCHE



LIMPIEZA DE LA COLUMNA

ES

Para la limpieza habitual de la columna, utilizar jabones líquidos y agua con paños o esponjas no abrasivos.

No utilizar nunca productos disolventes (acetona, alcohol, sulfumán, etc.), ni detergentes o paños abrasivos que dañarían la superficie de la columna.

CLEANING OF THE COLUMN

EN

For normal cleaning of the column, use liquid soap and water with a cloth or non-abrasive sponges.

Never use: solvent products (acetone, alcohol, hydrochloric acid, etc.), detergent or abrasive materials which could damage the column surface.

NETTOYAGE DE LA COLONNE

FR

Pour le nettoyage habituel de la colonne, employer des savons liquides et de l'eau avec des éponges et des chiffons doux, non agressifs.

Pour le nettoyage des surfaces ne jamais utiliser: des produits solvants (acétone, alcool, eau-forte, etc.), ni des détergents ou des chiffons agressifs qui pourraient détériorer la colonne.

PULIZIA DELLA COLONNA

IT

Per la pulizia abituale della colonna, usare saponi liquidi ed acqua con panni e spugne non abrasivi.

Per la pulizia delle superfici non usare mai: prodotti solventi (acetone, alcol, acido muriatico, ecc.) ne detersivo panni abrasivi che danneggerebbero la colonna.

LIMPEZA DA COLUNA

PT

Para a limpeza habitual da coluna, utilizar sabões líquidos e água com panos ou esponjas não abrasivos.

Não utilizar nunca para a limpeza das superfícies: produtos dissolventes (acetona, álcool, água forte, etc.) nem detergentes ou panos abrasivos que poderiam estragar a coluna.

REINIGUNG DER ZUIL

DE

Zur normales Reinigung der Zuil sollten Sie flüssige Seife, Wasser und nicht scheuernde Tücher und Schwämme benutzen.

Zur Reinigung von Sie nie Lösungsmittel (Azeton, Alkohol, Salzsäure, etc.) oder Scheuerpulver bzw. Schuerschwämme benutzen, die Zuil beschädigen könnten.

REINIGING VAN DE ZUIL

NL

Om de zuil te reinigen, water met vloeibare zeep en doekjes of sponzen gebruiken die niet schuren.

Nooit oplosmiddelen (aceton, alcohol, zoutzuur, etc.) of schurende schoonmaakmiddelen of doekjes gebruiken die de zuiloppervlakte kunnen beschadigen.



CARACTERÍSTICAS TÉCNICAS / SPECIFICATIONS / CARACTÉRISTIQUES TECHNIQUES / CARATTERISTICHE TECNICHE / CARACTERÍSTICAS TÉCNICAS / VERSANDDATEN / GEGEVENS VAN DE ZENDING

DATOS DE EXPEDICIÓN / SHIPMENT DETAILS / RENSEIGMENTS D'EXPÉDITION / DATI PER LA SPEDIZIONE / DADOS DE EXPEDIÇÃO / VERP. DATEN / VERZENDGEGEVENS		
Dimensiones Dimensions Dimensions Dimensioni Dimensões Abmess Afmetingen	Peso neto Net weight Poids net Peso netto Peso liquido Gew. Neto Nettogewicht	Peso bruto (15 unidades) Gross Weight (15 units) Poids brut (15 unités) Peso lordo (15 unità) Peso bruto (15 unidades) Gew. brutto (15 Einheiten) Brutogewicht (15 eenheden)
L 103 cm (40 ⁹ / ₁₆). W 25 cm (9 ¹³ / ₁₆). H 18 cm (7 ¹ / ₁₆).	8,2 Kg.	130 Kg.

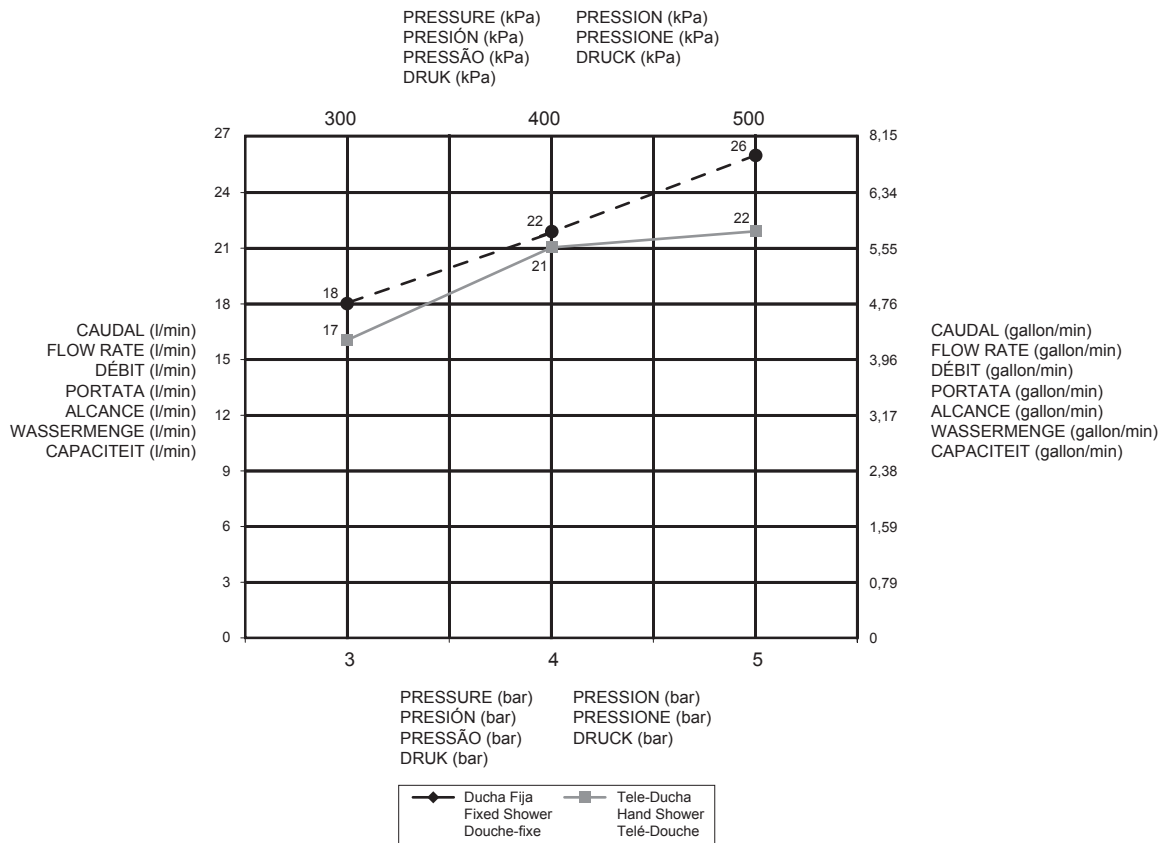



CERTIFICADO DE GARANTÍA

Le felicitamos por la compra de este producto SYSTEMPOOL, agradeciéndole la confianza depositada en nuestra marca. Este producto ha sido fabricado con gran cuidado, superando rigurosos controles técnicos y de seguridad antes de salir de fábrica. No obstante, de surgir algún problema durante el período de validez de este certificado, le rogamos lea atentamente la cobertura y las condiciones de garantía.

COBERTURA

SYSTEMPOOL ofrece la siguiente cobertura limitada de garantía para el comprador original de cualquier producto SYSTEMPOOL cuyo uso final sea exclusivamente para fines particulares. La compañía reparará o sustituirá la unidad o su equipamiento de acuerdo con los siguientes términos y condiciones: **Esta garantía es de aplicación en todo el mundo, prevaleciendo en cualquier caso lo dictado por la legislación nacional aplicable.**

CONDICIONES

- 1.- SYSTEMPOOL ofrece **2 años** de garantía limitada contra cualquier defecto en la unidad o sus componentes. Esta garantía aplica a partir de la fecha en la que la unidad fue comprada siempre que dicho producto haya sido instalado, utilizado y mantenido de acuerdo con las instrucciones marcadas por SYSTEMPOOL. Salvo prueba en contrario, esta fecha será la reflejada en la factura o ticket de compra. SYSTEMPOOL ofrece **6 meses** de garantía para las reparaciones y sustituciones efectuadas exclusivamente por personal autorizado.
- 2.- La presente garantía consiste en la reparación o sustitución gratuita, a criterio del fabricante, de los defectos de fabricación existentes en el producto objeto del certificado o en los materiales que componen el mismo. No incluye las partes de vidrio, los espejos, las lámparas, los indicadores, los accesorios, resistencias, consumibles ni las demás partes estéticas o el desgaste de los componentes por un uso normal.
- 3.- Nuestra garantía limitada no cubre defectos, daños o fallos causados por el instalador, usuario o cualquier otra persona en los siguientes casos: Daños en la unidad causados por el transporte; Modificaciones posteriores en la unidad por cualquier razón (Incluyendo las motivadas para cumplir Legislaciones Locales); Instalación inadecuada (No realizada bajo las instrucciones suministradas con la unidad); Daños ocasionados por equipamiento opcional no suministrado por SYSTEMPOOL; Daños ocasionados por cualquier otro motivo ajeno a defectos en la fabricación de la unidad (alteración de tensión, cortes de suministro...); Uso negligente o inapropiado de la unidad; Fuerza mayor y actos de la naturaleza (Relámpagos, terremotos, inundaciones...); Instalación del producto en ambientes salinos, duros y/o peligrosos; Cuidados, limpieza o mantenimiento inadecuado de la unidad. (Como utilización de estropajos de metal o nylon abrasivo; y/o productos de limpieza agresivos); Mala calidad del agua de suministro o de la atmósfera donde se encuentre instalado el producto (NOTA: El uso de cloro de alta concentración o productos de limpieza relacionados con el cloro puede dañar severamente los accesorios del baño y este daño puede causar fugas y serios problemas).
- 4.- La responsabilidad del fabricante se limita a la reparación o sustitución tal queda definida en la condición 2. La garantía, en ningún caso, se extiende a cubrir posibles daños directos o indirectos, a personas o cosas, que no sean imputables a defectos de fábrica, o que puedan ser debidos a una forzada interrupción de su funcionamiento. Tampoco cubre la garantía el coste de cualesquiera trabajos que previos o posteriores a la reparación, sustitución o mantenimiento del aparato sean necesarios realizar por no estar previsto el fácil acceso a las diversas partes del mismo.
- 5.- La reclamación y comunicación de los posibles defectos deberá efectuarse en el establecimiento de compra en el plazo de 2 meses siguientes a su aparición, mediante la presentación de la garantía junto con la factura de compra o tener preparada esta documentación si se da aviso directamente al Servicio Técnico. En el caso de no poder establecer contacto con el establecimiento en donde realizó la compra, deberá dirigirse a cualquier tienda Porcelanosa, Distribuidor Autorizado o Servicio Técnico Oficial de SYSTEMPOOL.
- 6.- Para hacer operativa la garantía y no quede anulada, las intervenciones durante el periodo de la misma deben ser realizadas por un Servicio Técnico autorizado por SYSTEMPOOL.
- 7.- SYSTEMPOOL no será responsable por la pérdida del producto o cualquier otro daño accidental, especial o consecuente o por daños incurridos por el comprador original, o por cualquier otro gasto no indicado de manera específica en los párrafos anteriores. En ningún caso la responsabilidad de SYSTEMPOOL excederá del precio de compra del producto.
- 8.- El presente certificado junto con la factura de compra es la única garantía válida que presta SYSTEMPOOL, S.A a todos los productos vendidos a partir de 1 de agosto de 2010; ninguna modificación en la misma será admitida. En caso de controversia en la interpretación y/o aplicación del presente certificado de garantía sólo serán competentes los Tribunales de Vila-real, Castellón (ESPAÑA).

WARRANTY CERTIFICATE

We would like to congratulate you for purchasing this SYSTEMPOOL product and thank you for choosing our brand name. This is a product of superior workmanship that has passed strict technical and safety controls before leaving the factory. Nevertheless, should some problem arise during the period of validity of this certificate, we kindly ask you to read the warranty cover and terms and conditions carefully.

COVER

SYSTEMPOOL offers the following limited warranty cover for original buyers of any SYSTEMPOOL product solely intended for personal use. The company will repair or replace the unit or its equipment in accordance with the following terms and conditions: **This warranty is applicable worldwide, with each country's pertinent legislation taking precedence in all cases.**

TERMS & CONDITIONS

- 1.- SYSTEMPOOL offers a **2-years** limited warranty, covering any defects in the unit or its components. This warranty takes effect from the unit's purchase date, provided that the said product is installed, used and maintained in accordance with SYSTEMPOOL instructions. Unless otherwise proven, this date is the one stated on the bill of sale or receipt of purchase. SYSTEMPOOL offers a **6-months** warranty for repairs and replacements performed solely by authorized personnel.
- 2.- This warranty ensures the free repair or replacement, at the manufacturer's discretion, of manufacturing defects found in the product under warranty or in the materials that comprise it. It shall not include glass parts, mirrors, lamps, gauges, accessories, heating elements, consumables, aesthetic damage, or wear and tear to the components caused by normal use.
- 3.- Our limited warranty does not cover defects, damage or faults caused by the installer, user or any other person in the following cases: Damage to the unit during transportation; Subsequent modifications to the unit for any reason (including those made to comply with local legislation); Improper installation (not performed as per the instructions supplied with the unit); Damage caused by optional equipment not supplied by SYSTEMPOOL; Damage caused for any other reason unrelated to defects in the manufacturing of the unit (changes to the voltage, power supply failures etc.); Negligent or improper use of the unit; Force majeure and acts of nature (lightning, earthquakes, floods etc.); The product's installation in a saline, adverse and/or dangerous environment; Improper care, cleaning or maintenance of the unit (such as using metal or abrasive nylon scouring pads and/or aggressive cleaning products); The bad quality of water supplies or adverse atmosphere of the place where the product is installed (N.B. The use of highly concentrated chlorine and cleaning products containing chlorine can severely damage the unit's accessories. This damage might lead to leaks and serious problems).
- 4.- The manufacturer's liability is limited to the repair or replacement of the product as per condition 2. Under no circumstances shall the warranty encompass possible direct or indirect damage to persons or property not attributable to manufacturing defects or which might be due to the forced interruption of the unit. Nor shall the warranty cover the cost of any work required either before or after the repair, replacement or maintenance of the unit because easy access to its different parts had not been envisaged.
- 5.- Claims relating to possible defects and their notification should be made at the establishment where the purchase was made within a period of 2 months of their detection, presenting the warranty together with the bill of sale or else having these documents on hand if the Technical Service is directly notified. If the establishment where the purchase was made cannot be contacted, claims can be addressed to any Porcelanosa store, authorized distributor or to SYSTEMPOOL's official Technical Service.
- 6.- For this warranty to remain valid, all work to the unit during its period of validity must be performed by a Technical Service authorized by SYSTEMPOOL.
- 7.- SYSTEMPOOL cannot be held responsible for the loss of the product; for any accidental or special damage caused by the original buyer; or for any other expense not specifically indicated in the above paragraphs. Under no circumstances shall SYSTEMPOOL's liability exceed the purchase price of the product.
- 8.- This certificate, together with the bill of sale, is the only valid warranty offered by SYSTEMPOOL, S.A. for all products sold as from August 1st 2010, with no modification to the said warranty being allowed. In the event of a discrepancy in the interpretation and/or application of this warranty certificate, the law courts of Vila-real, Castellón (SPAIN) shall have sole jurisdiction in the settlement of the matter.

CERTIFICAT DE GARANTIE

Nous vous félicitons d'avoir acheté ce produit SYSTEMPOOL et vous remercions de la confiance que vous avez déposée dans notre marque. Ce produit a été fabriqué avec le plus grand soin et soumis à de rigoureux contrôles techniques et de sécurité avant d'abandonner notre usine. S'il devait cependant surgir l'un ou l'autre problème pendant la période de validité de cette garantie, nous vous prions de lire attentivement les conditions de cette dernière.

COUVERTURE

SYSTEMPOOL offre la garantie limitée suivante à l'acheteur original de tout produit SYSTEMPOOL dont l'usage final est exclusivement particulier. La société réparera ou remplacera l'unité ou ses composants conformément aux conditions et termes suivants : **Cette garantie est valable dans le monde entier et est sujette dans tous les cas aux dispositions de la législation nationale applicable.**

CONDITIONS

- 1.- SYSTEMPOOL offre **2 ans** de garantie limitée pour tous ses produits contre tout défaut de l'unité ou de ses composants. Cette garantie s'applique dès la date à laquelle l'unité a été acquise à condition qu'elle ait été installée, utilisée et entretenue conformément aux instructions stipulées par SYSTEMPOOL. Sauf preuve du contraire, cette date sera celle reflétée sur la facture ou sur le ticket d'achat. SYSTEMPOOL offre **6 mois** de garantie pour les réparations et remplacements effectués exclusivement par des personnes autorisées.
- 2.- La présente garantie couvre le remplacement ou la réparation gratuits, selon le critère du fabricant, des défauts de fabrication affectant le produit objet du certificat ou des éléments qui composent ce dernier. Sont exclus de cette garantie les pièces en verre, les miroirs, les lampes, les témoins lumineux, les accessoires, les résistances, les consommables et autres éléments esthétiques, ou encore l'usure des composants due à leur utilisation normale.
- 3.- Notre garantie limitée ne couvre pas les défauts, dommages ou défaillances provoqués par l'installateur, l'utilisateur ou toute autre personne dans les cas suivants : Dommages de l'unité résultant du transport ; Modifications ultérieures de l'unité à quelque titre que ce soit (y compris celles réalisées à l'effet d'adapter cette dernière aux législations locales) ; Installation inappropriée (réalisée sans respecter les instructions fournies avec l'unité) ; Dommages provoqués par un équipement optionnel non fourni par SYSTEMPOOL ; Dommages entraînés par toute autre cause ne constituant pas un défaut de fabrication de l'unité (altération de tension, coupures de courant...) ; Utilisation négligente ou inappropriée de l'unité ; Force majeure ou phénomènes naturels (foudre, séismes, inondations...) ; Installation du produit dans des environnements salins, durs et/ou dangereux ; Entretien, nettoyage ou maintenance inadéquats de l'unité (par exemple emploi d'éponges métalliques ou en nylon abrasives et/ou de produits de nettoyage agressifs) ; Mauvaise qualité de l'eau de distribution ou de l'atmosphère dans laquelle le produit est installé (REMARQUE : L'emploi de chlore à des concentrations élevées ou de produits de nettoyage contenant du chlore peut endommager gravement les accessoires de bain et ces dommages peuvent provoquer des fuites et de graves problèmes).
- 4.- La responsabilité du fabricant se limite à la réparation ou au remplacement définis à la clause n° 2. La garantie ne couvre en aucun cas les éventuels préjudices directs et indirects, subis par des personnes ou des choses, qui ne seraient pas imputables à des défauts d'usine, ou susceptibles d'être dus à une interruption forcée du fonctionnement. La garantie ne couvre pas non plus les coûts de travaux quelconques, préalables ou postérieurs à la réparation, au remplacement ou à la maintenance de l'appareil, dont la réalisation serait nécessaire du fait qu'un accès facile aux divers éléments de ce dernier n'aurait pas été prévu.
- 5.- La réclamation et la communication des éventuels défauts devront être notifiées à l'établissement d'achat dans un délai de 2 mois à compter de leur apparition, sur présentation du certificat de garantie accompagné de la facture d'achat, ou en préparant cette documentation en cas de recours direct au Service Technique. S'il était impossible de contacter l'établissement dans lequel l'achat a été réalisé, l'utilisateur s'adressera à n'importe quel point de vente Porcelanosa, distributeur agréé ou service technique officiel de SYSTEMPOOL.
- 6.- Pour que la garantie soit valable et applicable, les interventions réalisées pendant la période de validité de celle-ci devront être effectuées par un service technique autorisé par SYSTEMPOOL.
- 7.- SYSTEMPOOL exclut toute responsabilité quant à la perte du produit ou tout préjudice accidentel, spécial ou dérivé de préjudices subis par l'acheteur original, ou à toutes autres dépenses non indiquées de façon spécifique dans les paragraphes précédents. La responsabilité de SYSTEMPOOL ne portera en aucun cas sur un montant supérieur à celui d'achat du produit.
- 8.- Le présent certificat accompagné de la facture d'achat constitue la seule garantie valable accordée par SYSTEMPOOL, S.A. sur tous les produits vendus à partir du 1er août 2010 ; aucune modification de celle-ci ne sera admise. Seuls les Tribunaux de Vila-real (province de Castellón, ESPAGNE) seront compétents en cas de divergences concernant l'interprétation et/ou l'application du présent certificat de garantie).

Código
Code
Code

Serie
Series
Série

Modelo
Model
Modèle

Fecha de fabricación
Fabrication date
Date fabrication

Fecha de compra
Purchase date
Date d'acquisition

SELLO DISTRIBUIDOR
DISTRIBUTOR STAMP
CACHET DISTRIBUTEUR

SYSTEMPOOL
PORCELANOSA Grupo

Ctra. Villarreal - Puebla de Arenoso, Km. 1 - P.O./BOX 372. Villarreal (Castellón) SPAIN

Tel: +34 964 50 64 64 - Fax nac: 964 50 64 81 - Fax inter: +34 964 50 64 80

<http://www.SYSTEM-POOL.com> - SYSTEM-POOL@SYSTEM-POOL.com

Ed. 2010-08

SYSTEMPOOL

PORCELANOSA Grupo

Ctra. Villarreal - Puebla de Arenoso (CV 20), Km. 1 - P.O./BOX 372. Villarreal (Castellón) SPAIN
Tel: +34 964 50 64 64 - Fax nac: 964 50 64 81 - Fax inter: +34 964 50 64 80
<http://www.system-pool.com> - system-pool@system-pool.com

SYSTEMPOOL, S.A

Se reserva el derecho legal de aportar posibles modificaciones a sus productos sin previo aviso ni sustitución.

Reserves the legal right to introduce any possible modifications in any of its products without previous notice or replacement.

Se réserve le droit légal de modifier ou de supprimer ses produits sans préavis.

Si riserva il diritto legale di apportare eventuali modifiche ai propri prodotti senza preavviso né sostituzione.

Reserva-se o direito legal de aportar possíveis modificações nos seus produtos sem aviso nem substituições.

Vorbehält sich das Recht zur eventuellen Abänderungen oder Ergänzungen a seinen Produkten vor.

Сохраниет за собой законное право на внесение возможных изменений в свои продукты, без предварительного предупреждения или замены.